

第78回 全九州卓球選手権大会(一般の部)長崎県予選会

記 録

男子、女子シングルス  
男子、女子ダブルス

2023年11月5日(日)

シーハットおおむら

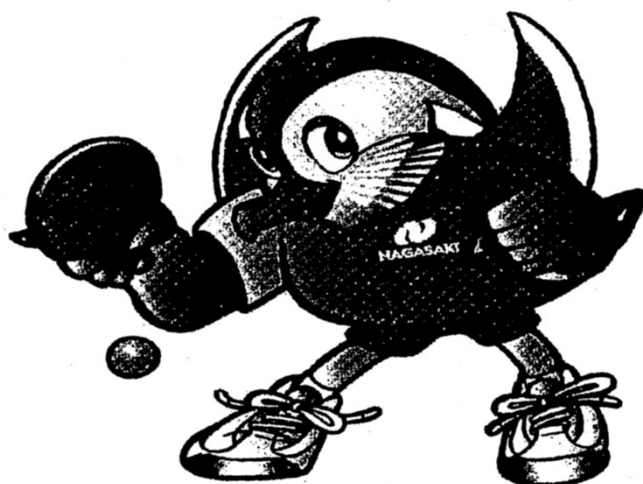

主催 長崎県卓球連盟

## 第78回 全九州卓球選手権大会(一般の部)長崎県予選会 順位表

開催日:令和5年11月5日(シーハットおおむら)

男子シングルス		
順位	氏名	(所属)
⑬	芝原 巧	鎮西学院高校
-	-	-
-	-	-
1	大山 亮太	三菱重工長崎
2	辻本 駿	長崎ヤクルト
3	瀬尾 幸太郎	鎮西学院高校
4	小松 直輝	鎮西学院大学
5	坂本 蓮	瓊浦高校
6	深川 真那斗	諫早高校
7	川原 功太郎	長崎大学
8	小鉢 純太	福岡大学
9	末益 将司	TeamS. T. C
10	本多 渚	福岡大学
11	八色 遥斗	鎮西学院高校
12	檜崎 悠矢	福岡大学
13	酒匂 颯太	瓊浦高校
14	吉田 幸蔵	オール長大
15	竹岡 隼人	岡山自動車商会
16	北村 一晴	鎮西学院高校

女子シングルス		
順位	氏名	(所属)
⑥	大田 愛佳里	諫早卓球センター
⑩	佐原 のどか	鎮西学院高校
⑯	山本 紘菜子	鎮西学院大学
1	川原 美憂	鎮西学院高校
2	松橋 愛桜	鎮西学院高校
3	山本 鈴華	長崎県立大学
4	野田 有那	鎮西学院高校
5	粒崎 陽菜	ひかりくらぶ
6	杉内 りく	鎮西学院大学
7	井手 心菜	長崎女子商業高校
8	福田 咲幸	長崎女子商業高校
9	松本 優奈	北松ジュニア
10	山口 颯香	山里ジュニア
11	坂本 莉菜	翼TTC
12	田添 莉奈	AXIS
13	田中 美優	翼TTC
14	早野 柚葵	長崎JTC
15	平田 一華	長崎JTC
16	山口 風音	長崎女子商業高校

※シングルの男女各上位16名に

全九州卓球選手権大会(一般の部、R6.3/15～宮崎県開催)の出場権を付与する。

※○数字は前回大会でのランキング順位を示し推薦出場にて

全九州卓球選手権大会(一般の部、R6.3/15～宮崎県開催)に出場する。

## 第78回 全九州卓球選手権大会(一般の部)長崎県予選会 順位表

開催日: 令和5年11月5日(シーハットおおむら)

男子ダブルス		
順位	氏名	(所属)
⑥	大山 亮太 辻本 駿	三菱重工長崎 長崎ヤクルト
1	吉田 幸蔵 川原 功太郎	オール長大 長崎大学
2	八色 遥斗 柿本 悠希	鎮西学院高校
3	北村 一晴 田浦 聖羽	鎮西学院高校
4	瀬尾 幸太郎 北園 輝	鎮西学院高校
5	檜崎 悠矢 寺坂 瑠人	福岡大学 西日本工業大学
6	小鉢 純太 本多 渚	福岡大学
7	本田 智祐 田中 岬	DONK
8	早野 勇徠 酒匂 颯太	瓊浦高校

女子ダブルス		
順位	氏名	(所属)
1	山本 紘菜子 山本 鈴華	鎮西学院大学 長崎県立大学
2	松橋 愛桜 野田 有那	鎮西学院高校
3	川原 美憂 坂本 葵	鎮西学院高校
4	山鹿 真奈 岩永 菜乃	長崎大学
5	田中 彩香 粒崎 陽菜	長崎JTC ひかりくらぶ
6	井手 心菜 福田 咲幸	長崎女子商業高校
7	三好 峰子 大田 愛佳里	若葉クラブ 諫早卓球センター
8	浅川 菜々実 田中 美優	翼TTC

※ダブルスの男女各上位8ペアに

全九州卓球選手権大会(一般の部、R6.3/15～宮崎県開催)の出場権を付与する。

※○数字は前回大会でのランキング順位を示し推薦出場にて

全九州卓球選手権大会(一般の部、R6.3/15～宮崎県開催)に出場する。

第78回 全九州卓球選手権大会(一般の部)長崎県予選会  
男子シングルス 5回戦～決勝スコア

一般男子シングルス											
5 回 戦	大山 亮太 (三菱重工長崎)	3	11 - 6 11 - 7 11 - 4 - -	0	竹岡 隼人 (岡山自動車商会)	5 回 戦	檜崎 悠矢 (福岡大学)	1	6 - 11 7 - 11 11 - 7 10 - 12 -	3	深川 真那斗 (諫早高校)
	本多 渚 (福岡大学)	1	10 - 12 11 - 3 6 - 11 6 - 11 -	3	坂本 蓮 (瓊浦高校)		八色 遥斗 (鎮西学院高校)	1	9 - 11 11 - 9 9 - 11 8 - 11 -	3	小松 直輝 (鎮西学院大学)
	川原 功太郎 (長崎大学)	3	12 - 10 11 - 6 1 - 11 11 - 9 -	1	末益 将司 (TeamS. T. C)		小鉢 純太 (福岡大学)	3	11 - 5 11 - 7 11 - 4 - -	0	北村 一晴 (鎮西学院高校)
	吉田 幸蔵 (オール長大)	0	7 - 11 6 - 11 8 - 11 - -	3	瀬尾 幸太郎 (鎮西学院高校)		酒匂 颯太 (瓊浦高校)	0	9 - 11 10 - 12 4 - 11 - -	3	辻本 駿 (長崎ヤクルト)
準 々 決 勝	大山 亮太 (三菱重工長崎)	3	12 - 10 10 - 12 11 - 7 11 - 9 -	1	坂本 蓮 (瓊浦高校)	準 々 決 勝	深川 真那斗 (諫早高校)	1	8 - 11 15 - 13 5 - 11 7 - 11 -	3	小松 直輝 (鎮西学院大学)
	川原 功太郎 (長崎大学)	0	6 - 11 8 - 11 8 - 11 - -	3	瀬尾 幸太郎 (鎮西学院高校)		小鉢 純太 (福岡大学)	0	6 - 11 4 - 11 4 - 11 - -	3	辻本 駿 (長崎ヤクルト)
準 決 勝	大山 亮太 (三菱重工長崎)	3	6 - 11 12 - 10 11 - 9 9 - 11 11 - 8	2	瀬尾 幸太郎 (鎮西学院高校)	準 決 勝	小松 直輝 (鎮西学院大学)	1	9 - 11 11 - 8 4 - 11 9 - 11 -	3	辻本 駿 (長崎ヤクルト)
決 勝	大山 亮太 (三菱重工長崎)	3	8 - 11 6 - 11 13 - 11 11 - 9 11 - 7	2	辻本 駿 (長崎ヤクルト)						

第78回 全九州卓球選手権大会(一般の部)長崎県予選会  
女子シングルス 4回戦～決勝スコア”

一般女子シングルス											
4 回 戦	川原 美憂 (鎮西学院高校)	3	11 - 9 11 - 6 11 - 6 - -	0	早野 柚葵 (長崎JTC)	5 回 戦	野田 有那 (鎮西学院高校)	3	11 - 8 5 - 11 12 - 10 12 - 10 -	1	松本 優奈 (北松ジュニア)
	田添 莉奈 (A X I S)	1	6 - 11 11 - 9 8 - 11 7 - 11 -	3	福田 咲幸 (長崎女子商業高校)		坂本 莉菜 (翼TTC)	1	11 - 7 9 - 11 7 - 11 6 - 11 -	3	井手 心菜 (長崎女子商業高校)
	山本 鈴華 (長崎県立大学)	3	11 - 4 11 - 8 11 - 6 - -	0	平田 一華 (長崎JTC)		田中 美優 (翼TTC)	0	7 - 11 15 - 17 7 - 11 - -	3	松橋 愛桜 (鎮西学院高校)
	山口 風音 (長崎女子商業高校)	0	5 - 11 5 - 11 8 - 11 - -	3	粒崎 陽菜 (ひかりくらぶ)		山口 颯香 (山里ジュニア)	1	8 - 11 9 - 11 11 - 7 13 - 15 -	3	杉内 りく (鎮西学院大学)
準 々 決 勝	川原 美憂 (鎮西学院高校)	3	11 - 2 11 - 8 11 - 6 - -	0	福田 咲幸 (長崎女子商業高校)	準 々 決 勝	野田 有那 (鎮西学院高校)	3	11 - 6 11 - 9 11 - 9 - -	0	井手 心菜 (長崎女子商業高校)
	山本 鈴華 (長崎県立大学)	3	3 - 11 16 - 14 14 - 12 11 - 6 -	1	粒崎 陽菜 (ひかりくらぶ)		杉内 りく (鎮西学院大学)	1	6 - 11 6 - 11 12 - 10 11 - 13 -	3	松橋 愛桜 (鎮西学院高校)
準 決 勝	川原 美憂 (鎮西学院高校)	3	11 - 13 11 - 9 10 - 12 11 - 4 11 - 9	2	山本 鈴華 (長崎県立大学)	準 決 勝	野田 有那 (鎮西学院高校)	1	5 - 11 8 - 11 11 - 8 9 - 11 -	3	松橋 愛桜 (鎮西学院高校)
決 勝	川原 美憂 (鎮西学院高校)	3	11 - 7 13 - 11 13 - 11 - -	0	松橋 愛桜 (鎮西学院高校)						

第78回 全九州卓球選手権大会(一般の部)長崎県予選会  
男女ダブルス 準々決勝～決勝スコア

一般男子ダブルス					
準々決勝	北村 一晴 田浦 聖羽 (鎮西学院高校)	3	11 - 8 14 - 12 11 - 4 - -	0	小鉢 純太 本多 渚 (福岡大学)
	早野 勇侂 酒匂 颯太 (瓊浦高校)	0	7 - 11 4 - 11 4 - 11 - -	3	八色 遥斗 柿本 悠希 (鎮西学院高校)
	吉田 幸蔵 川原 功太郎 (オール長大) (長崎大学)	3	11 - 13 11 - 4 11 - 8 11 - 6 -	1	檜崎 悠矢 寺坂 瑠人 (福岡大学) (西日本工業大学)
	瀬尾 幸太郎 北園 輝 (鎮西学院高校)	3	11 - 6 11 - 6 11 - 4 - -	0	本田 智祐 田中 岬 (DONK)
準決勝	北村 一晴 田浦 聖羽 (鎮西学院高校)	1	3 - 11 7 - 11 11 - 7 10 - 12 -	3	八色 遥斗 柿本 悠希 (鎮西学院高校)
	吉田 幸蔵 川原 功太郎 (オール長大) (長崎大学)	3	11 - 7 11 - 8 11 - 7 - -	0	瀬尾 幸太郎 北園 輝 (鎮西学院高校)
決勝	八色 遥斗 柿本 悠希 (鎮西学院高校)	2	8 - 11 7 - 11 12 - 10 11 - 7 7 - 11	3	吉田 幸蔵 川原 功太郎 (オール長大) (長崎大学)

一般女子ダブルス					
準々決勝	三好 峰子 大田 愛佳里 (若葉クラブ) (諫早卓球センター)	0	10 - 12 5 - 11 6 - 11 - -	3	川原 美憂 坂本 葵 (鎮西学院高校)
	山本 紘菜子 山本 鈴華 (鎮西学院大学) (長崎県立大学)	3	6 - 11 6 - 11 11 - 8 11 - 9 11 - 5	2	田中 彩香 粒崎 陽菜 (長崎JTC) (ひかりくらぶ)
	浅川 菜々実 田中 美優 (翼TTC)	0	6 - 11 4 - 11 5 - 11 - -	3	松橋 愛桜 野田 有那 (鎮西学院高校)
	山鹿 真奈 岩永 菜乃 (長崎大学)	3	11 - 7 11 - 4 10 - 12 14 - 12 -	1	井手 心菜 福田 咲幸 (長崎女子商業高校)
準決勝	川原 美憂 坂本 葵 (鎮西学院高校)	1	2 - 11 4 - 11 12 - 10 8 - 11 -	3	山本 紘菜子 山本 鈴華 (鎮西学院大学) (長崎県立大学)
	山鹿 真奈 岩永 菜乃 (長崎大学)	0	8 - 11 4 - 11 9 - 11 - -	3	松橋 愛桜 野田 有那 (鎮西学院高校)
決勝	山本 紘菜子 山本 鈴華 (鎮西学院大学) (長崎県立大学)	3	11 - 8 11 - 7 11 - 7 - -	0	松橋 愛桜 野田 有那 (鎮西学院高校)

進行用

全九州卓球選手権大会(一般の部)長崎県予選会

2023年11月5日

シーハットおおむら

(選抜数:16)

一般男子シングルス(1)

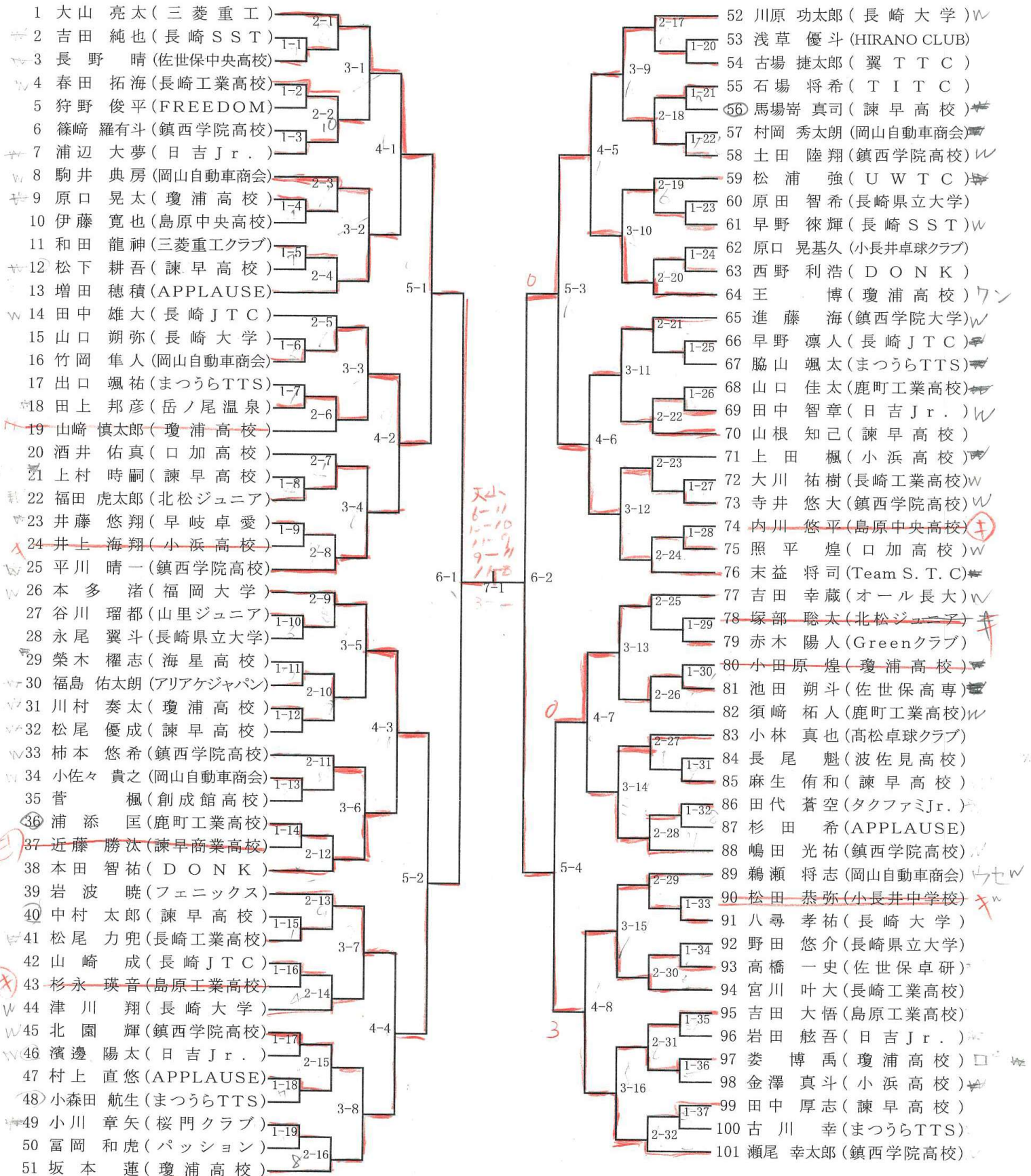







一般女子シングルス(1)

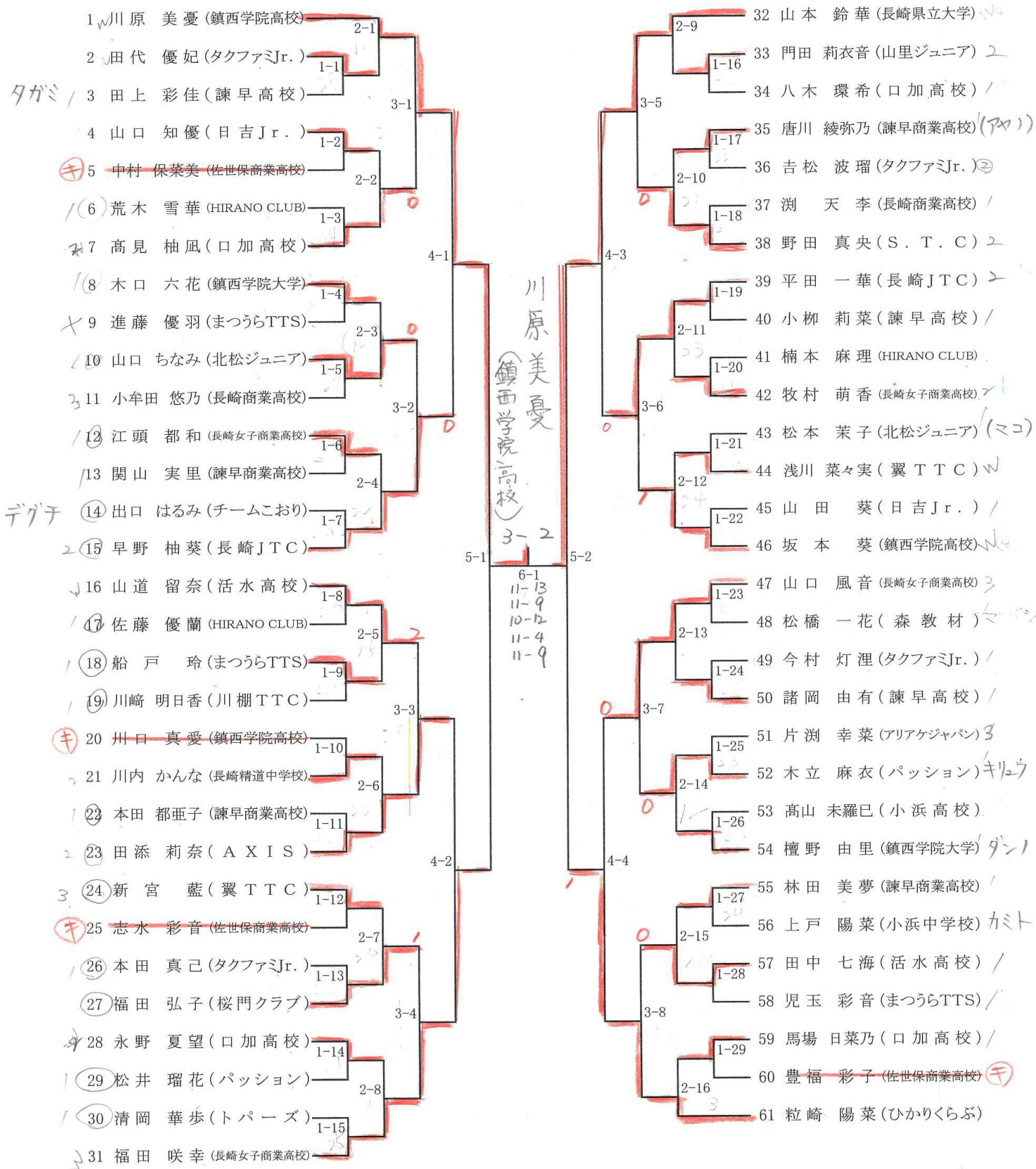

一般女子シングルス(2)

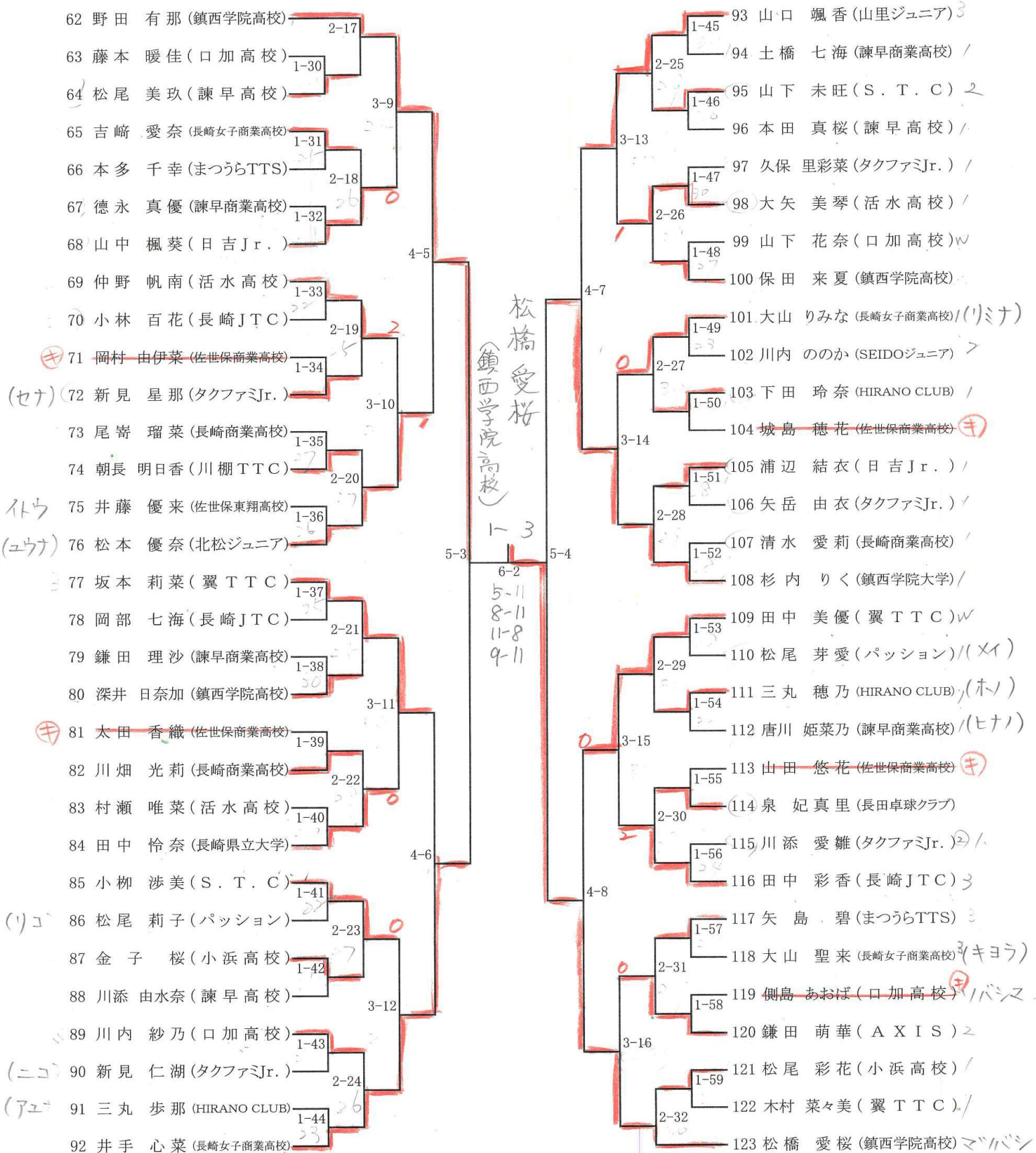





一般男子ダブルス(2)

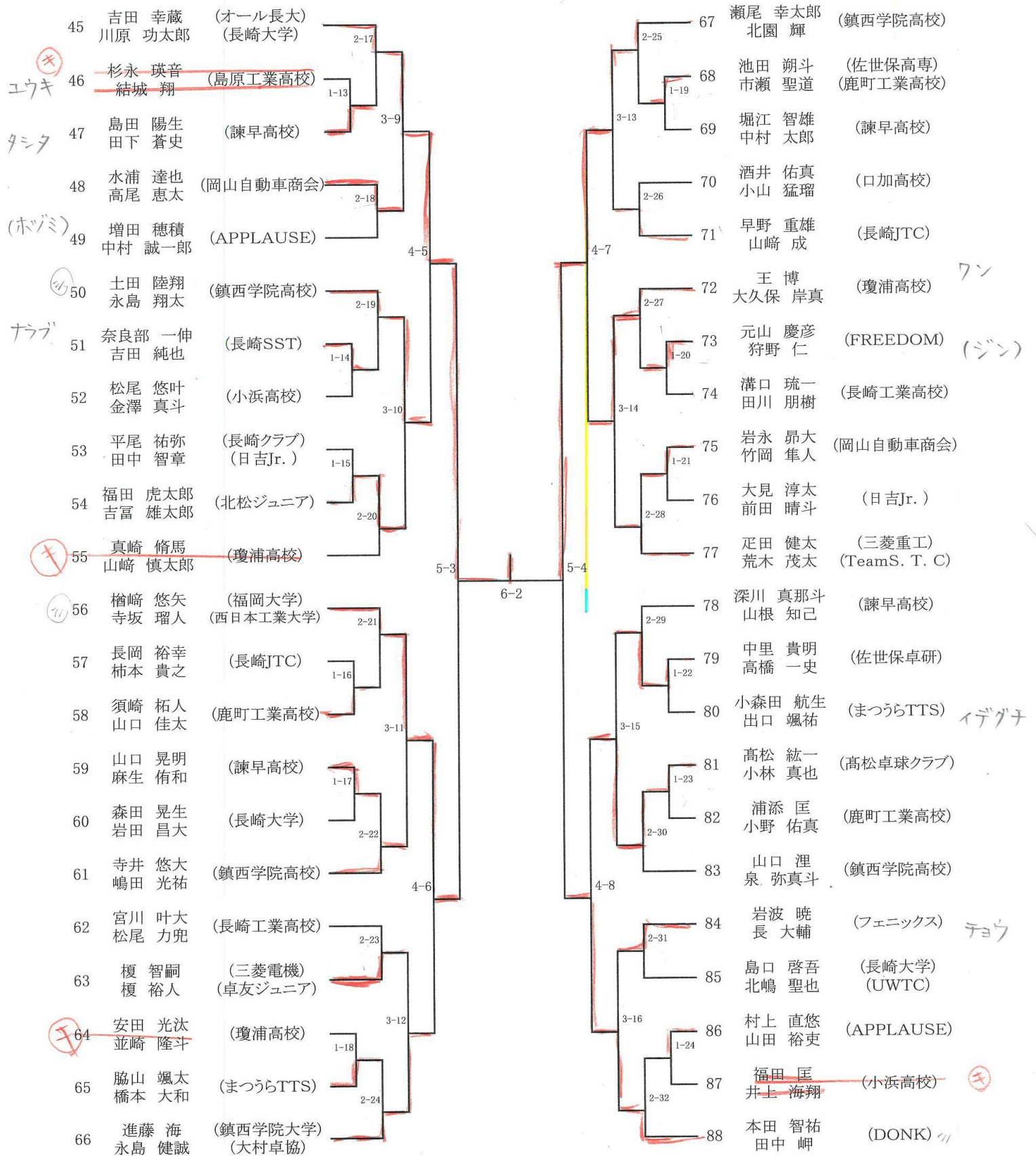



一般女子ダブルス

1	三好 峰子 (若葉クラブ)	大田 愛佳里 (諫早卓球センター)	2-1	32	山鹿 真奈 (長崎大学)	岩永 菜乃 (長崎大学)	1-16
2	吉松 波瑠 (タクファミJr.)	川添 愛雛 (タクファミJr.)	1-1	33	佐藤 優蘭 (HIRANO CLUB)	三丸 歩那 (HIRANO CLUB)	2-9
3	山下 花奈 (口加高校)	藤本 暖佳 (口加高校)	3-1	34	田中 七海 (活水高校)	木村 菜々美 (翼TTC)	1-17
4	片瀬 幸菜 (アリアケジャパン)	田中 怜奈 (長崎県立大学)	1-2	35	川添 由水奈 (諫早高校)	本田 真桜 (諫早高校)	3-5
5	本多 千幸 (まつうらTTS)	船戸 玲 (まつうらTTS)	2-2	36	小牟田 悠乃 (長崎商業高校)	尾崎 瑠菜 (長崎商業高校)	1-18
6	川崎 明日香 (川棚TTC)	朝長 明日香 (川棚TTC)	1-3	37	徳永 真優 (諫早商業高校)	鎌田 理沙 (諫早商業高校)	2-10
7	木口 六花 (鎮西学院大学)	檀野 由里 (鎮西学院大学)	4-1	38	側島 あおぼ (口加高校)	川内 紗乃 (口加高校)	1-19
8	林田 未夢 (諫早商業高校)	唐川 綾弥乃 (諫早商業高校)	1-4	39	早野 柚葵 (長崎JTC)	小林 百花 (長崎JTC)	4-3
9	江頭 都和 (長崎女子商業高校)	大山 聖来 (長崎女子商業高校)	2-3	40	保田 来夏 (鎮西学院高校)	川口 真愛 (鎮西学院高校)	1-20
10	小柳 莉奈 (諫早高校)	諸岡 由有 (諫早高校)	1-5	41	三雲 夕香 (マスカット)	門田 莉衣音 (山里ジュニア)	2-11
11	山口 颯香 (山里ジュニア)	三雲 菜奈 (山里ジュニア)	3-2	42	浦辺 結衣 (日吉Jr.)	山田 葵 (日吉Jr.)	1-21
12	太田 香織花 (佐世保商業高校)	城島 穂花 (佐世保商業高校)	1-6	43	矢島 碧 (まつうらTTS)	児玉 彩音 (まつうらTTS)	3-6
13	平田 一華 (長崎JTC)	岡部 七海 (長崎JTC)	2-4	44	野田 真央 (S. T. C)	山下 未旺 (S. T. C)	1-22
14	木立 麻衣 (パッション)	松橋 一花 (森教材)	1-7	45	新見 仁湖 (タクファミJr.)	矢岳 由衣 (タクファミJr.)	2-12
15	川原 美憂 (鎮西学院高校)	坂本 葵 (鎮西学院高校)	5-1	46	岡村 由伊菜 (佐世保商業高校)	井藤 優来 (佐世保東翔高校)	1-23
16	山本 紘菜子 (鎮西学院大学)	山本 鈴華 (長崎県立大学)	1-8	47	井手 心菜 (長崎女子商業高校)	福田 咲幸 (長崎女子商業高校)	6-1
17	本田 都亜子 (諫早商業高校)	土橋 七海 (諫早商業高校)	2-5	48	太田 裕美子 (南島原市卓球協会)	杉内 りく (鎮西学院大学)	1-24
18	八木 環希 (口加高校)	馬場 日菜乃 (口加高校)	1-9	49	下田 玲奈 (HIRANO CLUB)	楠本 麻理 (HIRANO CLUB)	2-13
19	山口 ちなみ (北松ジュニア)	松本 茉莉 (北松ジュニア)	3-3	50	唐川 姫菜乃 (諫早商業高校)	関山 実里 (諫早商業高校)	1-25
20	田添 莉奈 (AXIS)	鎌田 萌華 (AXIS)	1-10	51	浅川 菜々実 (翼TTC)	田中 美優 (翼TTC)	3-7
21	大矢 美琴 (活水高校)	村瀬 唯菜 (活水高校)	2-6	52	吉崎 愛奈 (長崎女子商業高校)	牧村 萌香 (長崎女子商業高校)	1-26
22	久保 里彩菜 (タクファミJr.)	新見 星那 (タクファミJr.)	1-11	53	松尾 美玖 (諫早高校)	田上 彩佳 (諫早高校)	2-14
23	坂本 莉菜 (翼TTC)	新宮 藍 (翼TTC)	4-2	54	金子 桜 (小浜高校)	松尾 彩花 (小浜高校)	1-27
24	山口 風音 (長崎女子商業高校)	大山 りみな (長崎女子商業高校)	1-12	55	仲野 帆南 (活水高校)	山道 留奈 (活水高校)	4-4
25	豊福 彩子 (佐世保商業高校)	中村 保菜美 (佐世保商業高校)	2-7	56	田中 亮子 (あすなろ)	森内 直子 (長崎JTC)	1-28
26	瀧 天李 (長崎商業高校)	清水 愛莉 (長崎商業高校)	1-13	57	志水 彩音 (佐世保商業高校)	山田 悠花 (佐世保商業高校)	2-15
27	山中 楓葵 (日吉Jr.)	山口 知優 (日吉Jr.)	3-4	58	松井 瑠花 (パッション)	松尾 莉子 (パッション)	1-29
28	深井 日奈加 (鎮西学院高校)	小柳 涉美 (鎮西学院高校)	1-14	59	高見 柚風 (口加高校)	永野 夏望 (口加高校)	3-8
29	荒木 雪華 (HIRANO CLUB)	三丸 穂乃 (HIRANO CLUB)	2-8	60	川内 ののか (SEIDOジュニア)	川内 かな (長崎精道中学)	1-30
30	松尾 芽愛 (パッション)	清岡 華歩 (トパーズ)	1-15	61	今村 灯湊 (タクファミJr.)	本田 真己 (タクファミJr.)	2-16
31	田中 彩香 (長崎JTC)	粒崎 陽菜 (ひかりくらぶ)		62	松橋 愛桜 (鎮西学院高校)	野田 有那 (鎮西学院高校)	

ダン)

(アマ)

ミグモ

キリュウ

マツバシ

(セナ)

斗

(ホ)

(メイ)

(アマ)

バシ

ミグモ

27番

(ニコ)

キ

(セナ)

タガミ

(リ)

マツバシ

山本 紘菜子 (鎮西学院大)

山本 鈴華 (長崎県立大)



## 一般男子シングルス決勝戦

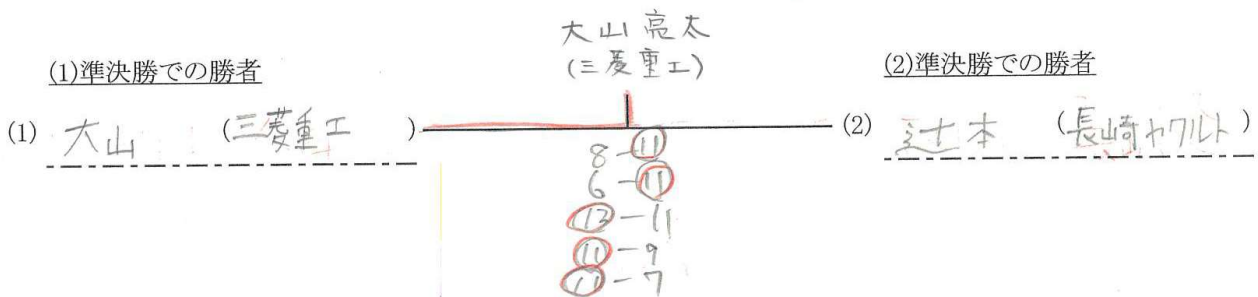

## 一般女子シングルス決勝戦

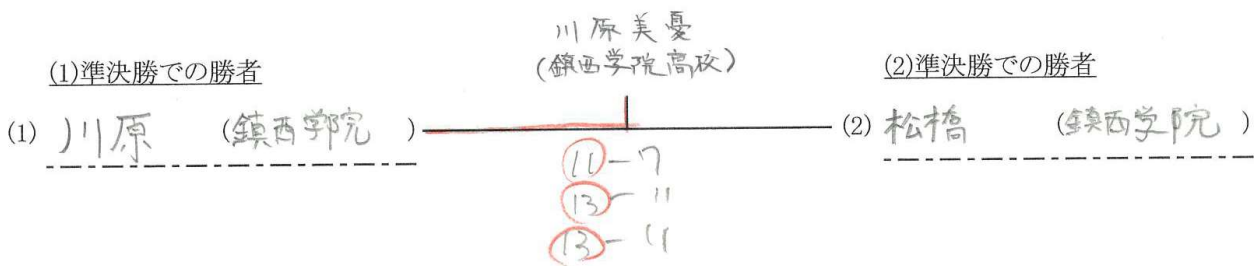

## 一般男子ダブルス決勝戦

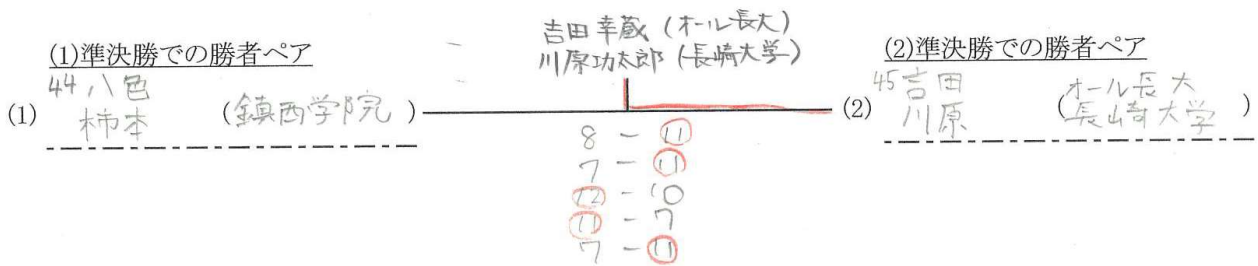

## 一般女子ダブルス決勝戦

